

ジスクグラインダー各部の名称と砥石、カーボンブラシの交換について

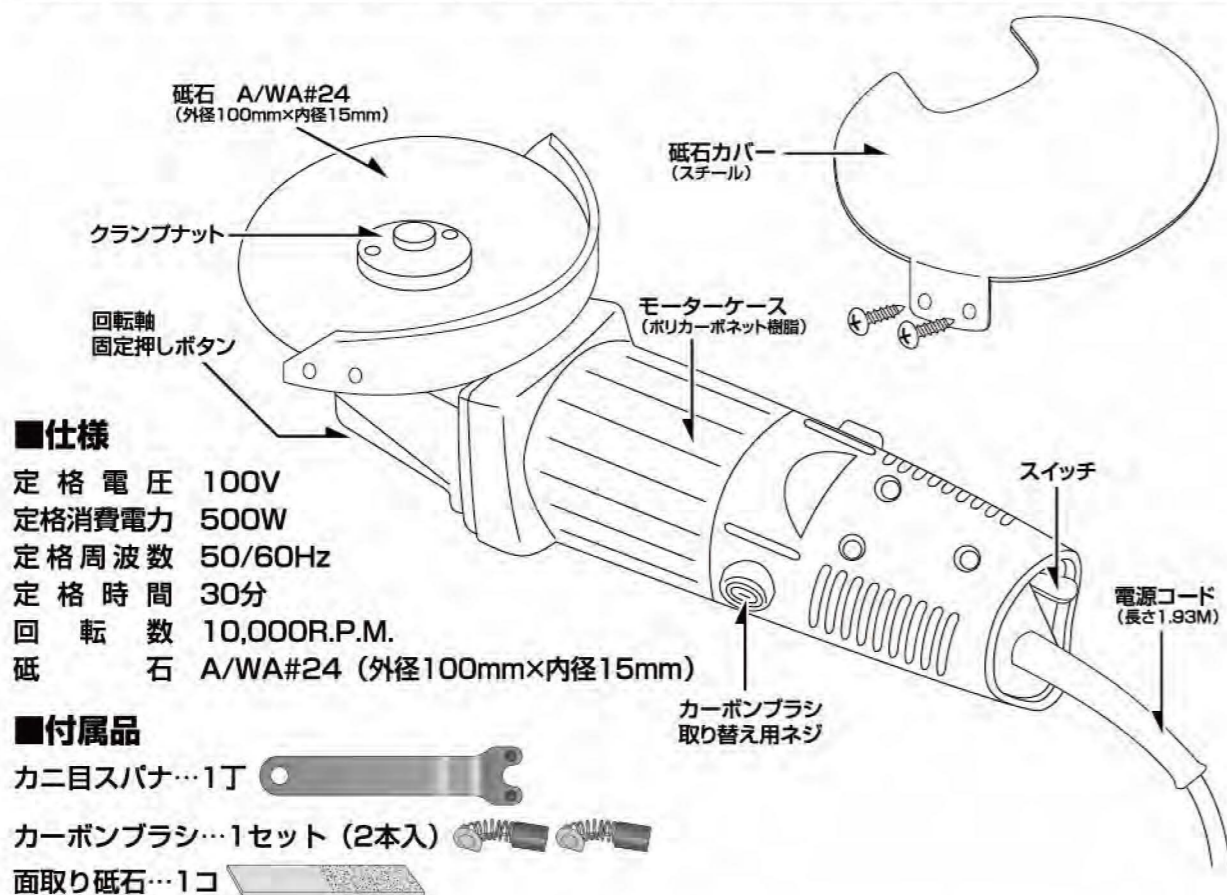

■砥石の交換について



- ①グラインダーのスイッチをOFFにして本体(ベース)から取り外してください。
 - ②砥石カバーを取り外してください。
 - ③回転軸固定ボタンを押して固定してください。
 - ④付属品のカニ目スパナでクランプナットをゆるむ(左廻し)方向に廻し磨耗した砥石を取り外してください。
 - ⑤新しい砥石と交換しカニ目スパナでクランプナットをしめる(右廻し)方向に廻し確実に取り付けてください。
 - ⑥砥石カバーを取り付けてください。
 - ⑦グラインダーを(砥石面を左斜め上向きにして)本体(ベース)に取り付けてください。
 - ⑧安全の為グラインダーのスイッチをONにして数分慣らし運転してください。異常がなければ完了です。
- 注意…交換砥石はA/WA#24 (外径100mm×内径15mm) と指定してください。

■カーボンブラシの交換について



カーボンブラシは消耗品です。(交換の目安時間…50時間)
磨耗しましたら付属品の新しいカーボンブラシ1セット(2個)と交換してください。

アフターサービス

- ①保証書に必ずお買い上げ日と販売店印を記入していただき大切に保管してください。
- ②保証期間は1年間です。保証内容、その他詳細は保証書をご覧ください。
- ③保証期間をすぎた修理については弊社までお問い合わせください。
- ④保証期間の内容、アフターサービスなどの内容にご不明な点がございましたらお買い求めの販売店、又は弊社までお問い合わせください。
- ⑤製造No.は本体シールに記載してあります。

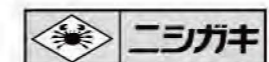

取扱説明書

N-841 草刈用8枚刃研磨機

カンタン8P

このたびは草刈用8枚刃研磨機「カンタン8P」をお買い上げいただき誠にありがとうございます。本書を熟読の上で御使用ください。本書に記載以外の使い方をされると大変危険です。(要保管)



NISHIGAKI

用途・特長

■用途

草刈用8枚刃の研磨、刃付け用（規格品255・230mmに対応）

■特長

- 1つのハンドル操作で“外周研磨と切刃研磨”が簡単にできます。
- 最小径180mmまで何回でも研磨できます。（規格品230・255mmが180mmまで研磨できます）
- 研磨粉の火花が下に出るから安全です。
- 切刃が斜めに付きますので新品同様に研磨できます。
- 外周研磨によりバランス良く研磨できます。
- ツマミを回すだけで研磨量の調整ができます。

各部の名称

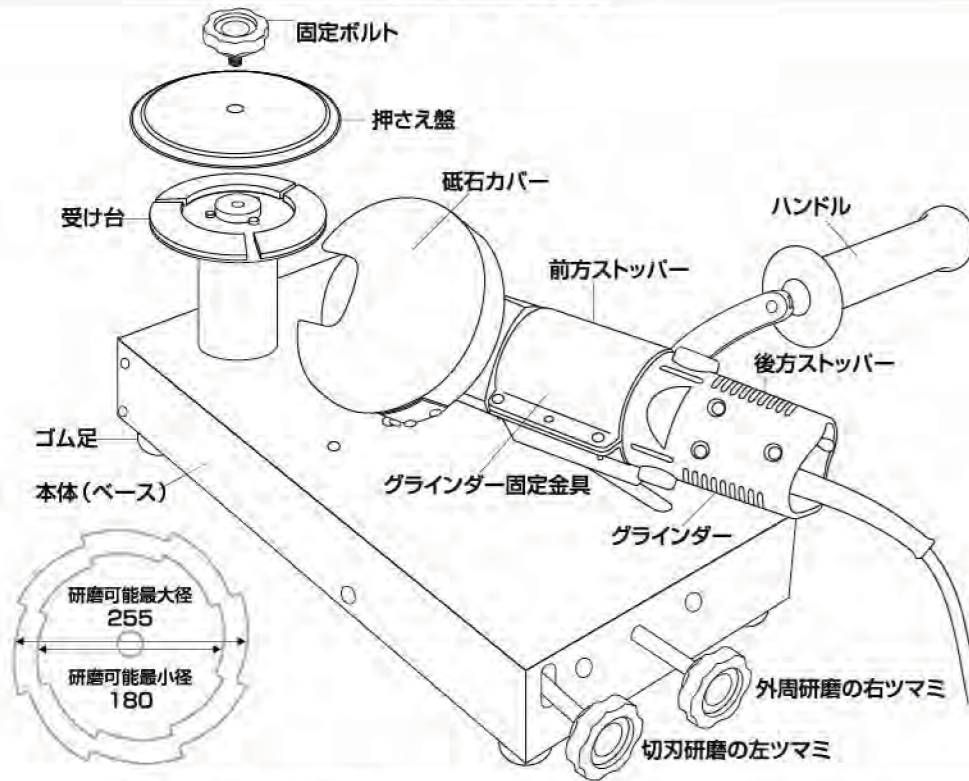

使用上のご注意●安全にお使いいただく為に●

警告 守られない場合、火災、感電死、重傷を負う恐れがありますので厳守してください。



- 注意**
- 1 本製品は草刈用8枚刃の研磨以外には使用しないでください。
 - 2 電源プラグはタコ足配線を使わずに、コンセントの奥まで差し込んでください。
 - 3 使用後は手入れをし、お子様の手の届かない所に保管してください。
 - 4 研磨粉は火花となって飛散しますので、引火しやすい危険物、燃えやすい可燃物の近くでの研磨は絶対しないでください。火災の原因になります。又、研磨粉の火花を直接身体に触れないでください。やけどの原因になります。
 - 5 砥石、カーボンブラシの交換時には必ず電源プラグを抜いてから行ってください。
 - 6 砥石カバーは必ず確実に取り付けてください。
 - 7 砥石の交換後は必ず慣らし運転をしてください。

セットについて

図1

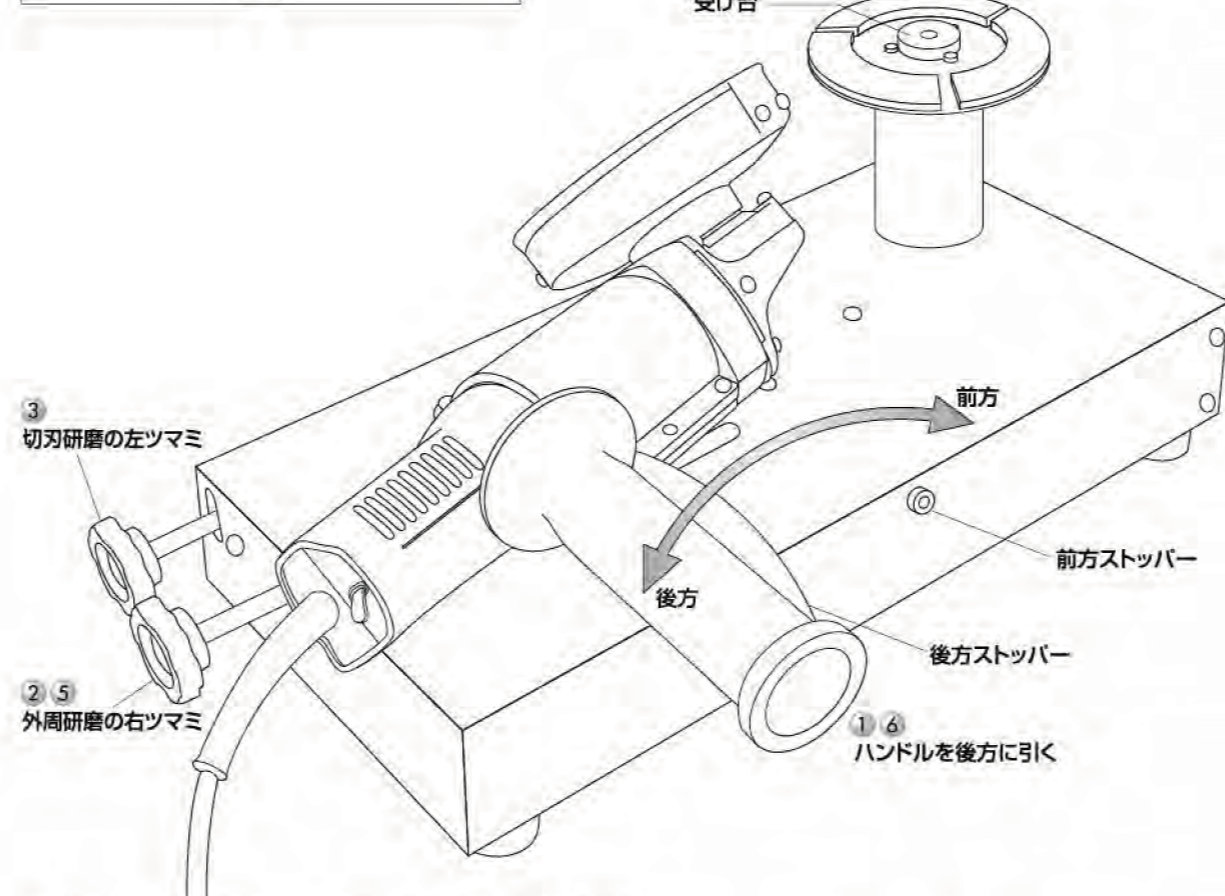
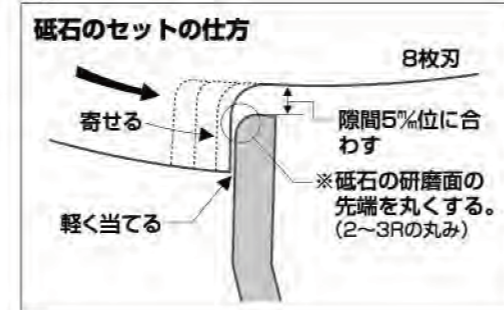

- 1 ハンドルを後方ストッパーに当たるまで引いてください。
- 2 外周研磨の右ツマミを左に止まる位置まで廻してください。（グラインダーを後方に戻します）
- 3 切刃研磨の左ツマミを左に止まる位置まで廻してください。（切り込み幅の調節を最大に戻します）
- 4 固定ボルト・押さえ盤を取り外し、マーク面が上になるよう8枚刃を受け台に置き、押さえ盤・固定ボルトで軽く仮固定してください。
- 5 外周研磨の右ツマミを右に廻しグラインダーを前方に移動させ8枚刃とグラインダーの隙間を5mm位に合わせてください。（図1参考）
- 6 8枚刃本体を手で掴み切刃面と砥石面が軽く当たる位置まで寄せ、固定ボルトで強く固定してください。
- 7 ハンドルを前方・後方ストッパーに当たるよう前後に動かし、8枚刃を一周させ均一に当たるように正しくセットされているか確認してください。
- 8 正しくセットされていれば完了です。

研磨について

図2

面取りの仕方

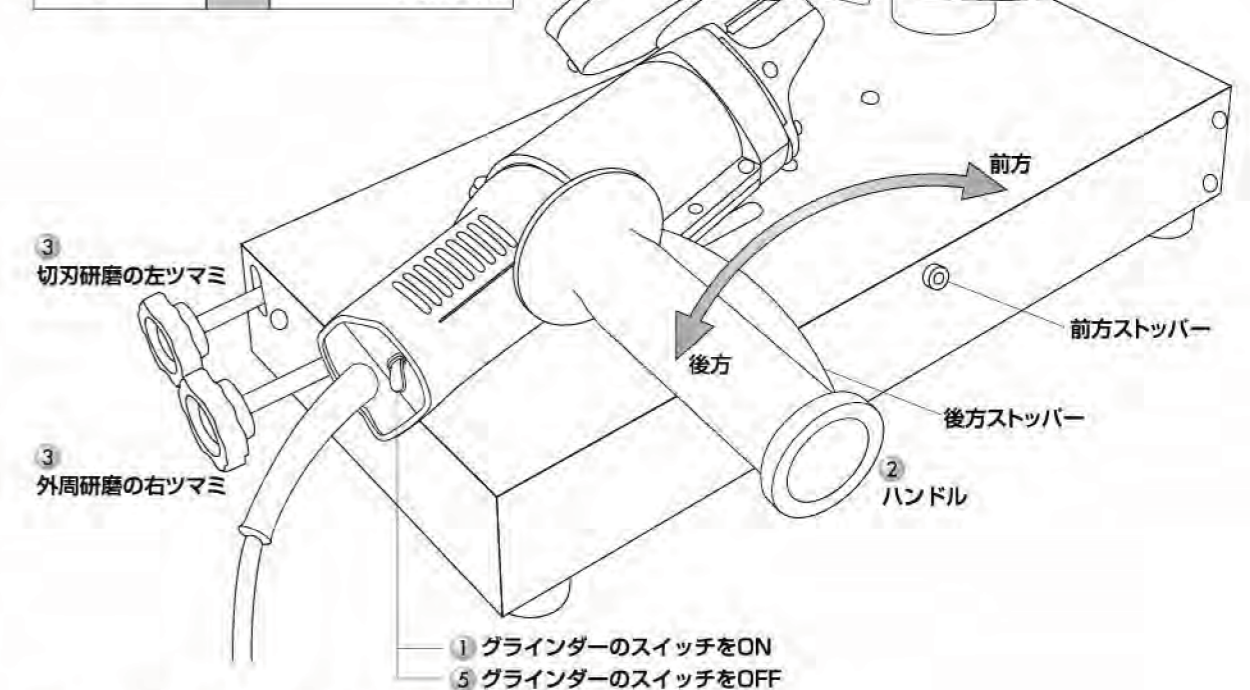

- 1 グライNDERのスイッチをONにしてください。
- 2 ハンドルを前方・後方ストッパーに軽く当てながらゆっくり研磨してください。（焼き戻り防止及び研磨バリを少なくします）
- 3 切り込みの調節は研磨状況を見ながら外周研磨の右ツマミ及び切刃研磨の左ツマミを少しずつゆっくり右に廻してください。
- 4 全体が均一に研磨（外周研磨及び切刃研磨）できましたら完了です。
- 5 グライNDERのスイッチをOFFにして8枚刃を取り外してください。
- 6 使用後は電源プラグを抜いてください。

良い研磨

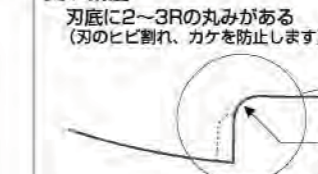

悪い研磨

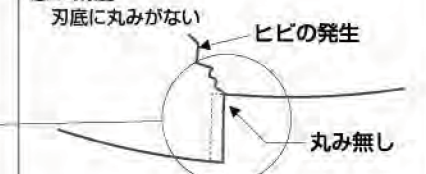

研磨及び面取り上の注意

- 1 研磨及び面取り中は保護メガネ、マスク、帽子などの保護具を着用してください。
- 2 砥石の研磨面の先端が丸くなるよう時々面取り砥石で面取りしてください。（刃のヒビ割れ、カケを防止します。）（図2参考）