

刈太郎 替刃交換方法

400タイプ・500タイプ共通

【セット内容】 ※400タイプと500タイプは部品点数が異なります。

品番	品名	形状	数量
N-833-1	上下刈刃400用		2
N-834-1	上下刈刃500用		2
N-833-12	刃滑り板400用		1
N-834-12	刃滑り板500用		1
N-831-31	刃組立用廻り止めワッシャ		3 (500用:4)

品番	品名	形状	数量
N-831-32	六角Uナット(M4:対辺7mm)		3 (500用:4)
N-833-22	裏フタ取付ボルト(M4×12:ロック加工)		5
N-836-46	刃組立焼入ワッシャ(4×14)		3 (500用:4)
N-836-48	回転リング(φ6×φ4)		3 (500用:4)
N-836-52	刃組立六角ボルト(M4×21:対辺7mm)		3 (500用:4)

刈刃の交換方法



図 1

■ 図は刈太郎400の物です。
※刈太郎500では、①～⑥の部品は4箇所になります。

■ 取り外し方

- 図2を参考に、②のストッパーを曲げ、スパナ(7mm)を使い①②を取り外してください。
- 底面を上にし、図1を参考に、スパナ(7mm)を使い③を外し、④⑤を取り外します。
- 六角棒レンチ(3ミリ)を使い⑥のボルトを全て外し、裏蓋、下刈刃、上刈刃、刃滑り板を取り外してください。

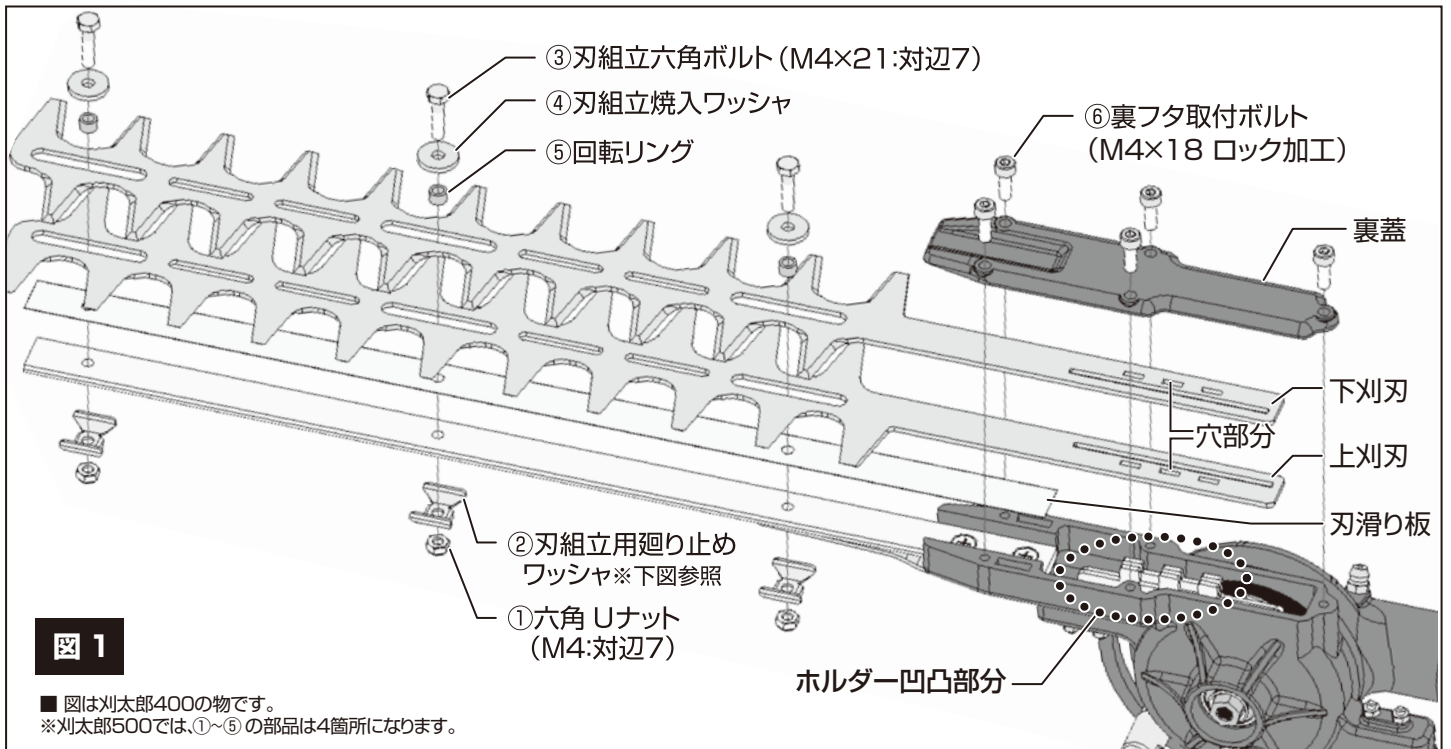
図 2 ②刃組立用廻り止めワッシャの外し方

ナットに密着しているストッパーをマイナスドライバーなどで広げナットを回してください。

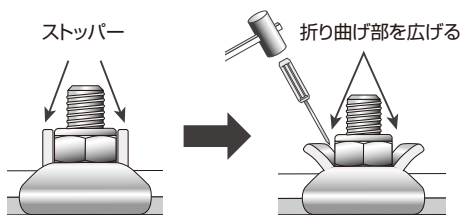

■ 取り付け方

- 底面を上にした状態で、刃滑り板を取り付けます。
- 上刈刃、下刈刃の穴部分を、ホルダー凹凸部分(図1:点線部分)にはめ込み取り付けてください。
- 裏蓋を取付け、六角棒レンチ(3ミリ)を使い⑥のボルトで固定してください。
- ②③④⑤を取付けてください。
- ①を取付け、図3を参考に、②のストッパーを締めてください。
※隙間調節は必要ありません。(ボルト・ナットを強く締め付けるだけで完了です)

図 3 ②刃組立用廻り止めワッシャの取付け方

ワッシャの折り曲げ部分ペンチなどで締め六角Uナットを挟み込んでください。

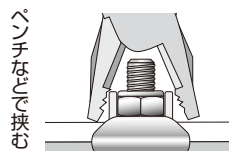

刃組立用ネジ・ワッシャ類は替刃に付属しています。
替刃を交換する際は、ネジ・ワッシャ類も新しいものに交換してください。



ニシガキ工業株式会社

〒673-0404 兵庫県三木市大村500 TEL.(0794)82-1000
http://www.ni-co.jp FAX.(0794)82-4844