

ピストル剪定・芽切 スプリング交換方法

必要工具 (別途ご用意下さい)

■ スパナ(対辺 10mm) ■ マイナス(-)ドライバ

1. ハンドル回転軸の六角ボルトを取り外して下さい。

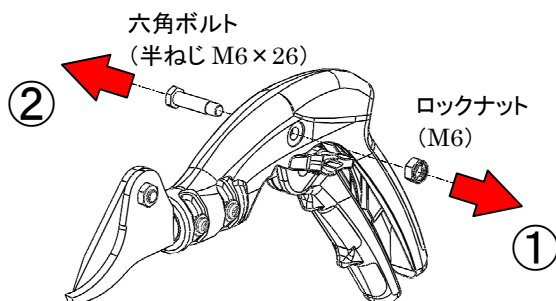

2. ハンドルを全開にしてスプリングを出し、取り外して下さい。

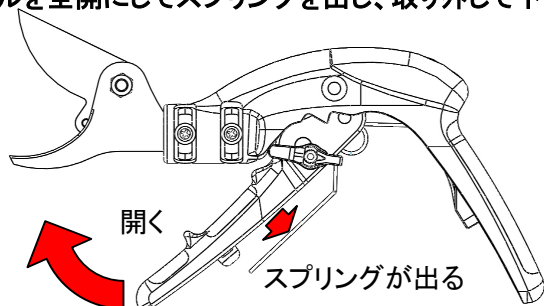

【ポイント】
スプリングが出ない場合は、
マイナス(-)ドライバ等で
引っ掛けて取り外して下さい。

3. 新しいスプリングを図の向きに置き、①→②の順でセットして下さい。

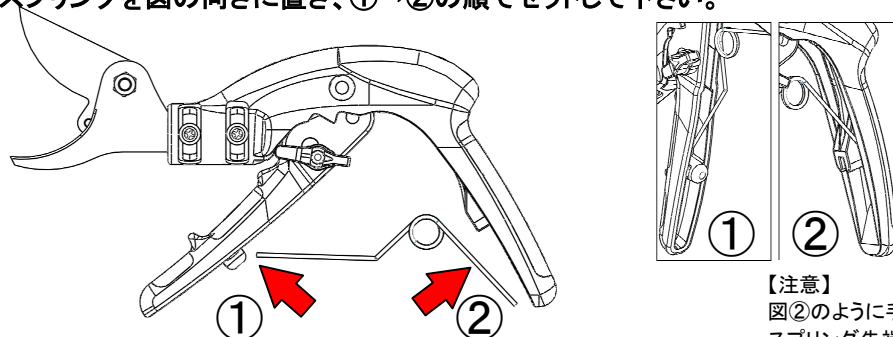

【注意】
図②のように手前側の溝に
スプリング先端をセットして
下さい。

4. 矢印の向きにスプリングをカチッとなるまで押し込んで下さい。

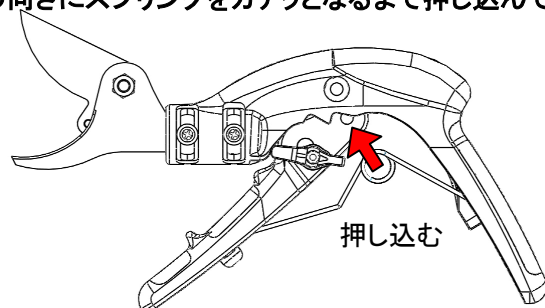

5. 穴位置をあわせ、手順 1 と逆の順番でハンドル回転軸の六角ボルトを組み付けて下さい。



ニシガキ工業株式会社

〒673-0404 兵庫県三木市大村 500
TEL 0794-82-1000 FAX 0794-82-4844